

房屋使用手冊目錄

一、協力廠商通訊錄.....	2
二、住戶遷入注意事項.....	5
三、電梯設備.....	6
四、自動泡沫滅火設備及滅火器簡易操作.....	9
五、避難設備.....	11
六、廚房設備.....	15
七、總存水彎.....	17
八、電器設備簡易操作.....	19
九、衛浴設備.....	22
十、溫控龍頭簡易保養.....	23
十一、室內保全對講機設備.....	26
十二、耐磨木地板.....	27
十三、磁磚.....	28
十四、鋁門窗.....	29
十五、油漆塗料.....	30
十六、玄關門.....	31
十七、輕隔間.....	33

一、協力廠商通訊錄

1. 機電工程

廠商名稱	承攬工程	廠商電話	廠商聯絡人	備註
忠揚	水電工程、消防工程	02-8691-6126	吳忠武先生	0932-930-388
中興	監控工程	03-657-9800	王樹賢先生	0987-483-200
建信 TOTO	衛浴設備	03-5337638	吳熒煌先生	-
達冠	暖風機設備	02-25231155	劉韋彤小姐	-
永旭鑫	燈具	03-4828490	孫柏安先生	0935-515-864

2. 裝修工程

廠商名稱	承攬工程	廠商電話	廠商聯絡人	備註
千嘉宏	泥作工程	02-2452-1248	黃木根先生	0910-281-718
承霖	泥作工程	03-537-5253	陳鴻祺先生	0986-561-079
金竹	泥作工程	03-536-9874	陳正雄先生	0937-994-052
明瀚	泥作工程	03-558-7885	葉正浩先生	0973-528-925
俊丞	輕隔間工程	02-8921-5129	陳先生	0930-891-810
詠茂	輕隔間工程	02-2642-1627	陳先生	0932-203-023
淞宏	油漆工程（乳膠漆）	03-358-5840	潘騰薰先生	0938-717-996
宏曜	油漆工程（乳膠漆）	02-8647-7778	楊永宏先生	0935-878-148
三采麗	防水工程	03-532-8780	王建雄先生	0912-233-784
青石	石材工程-梯廳	03-515-3227	林志青先生	0920-654-727
亮喆	石材工程-外牆	02-2980-1755	張文達先生	0975-097-195
鼎堡	石材工程-公裝	02-2585-6215	陳法綱先生	0932-206-700
伊諾華	耐磨木地板	02-2261-2668	巫冠賢先生	0988-666-298
匠心	木作及天花板	03-524-6308	謝清智先生	0937-176-819

均城	矽利康工程	02-2239-3886	陳惠春小姐	0912-328-105
龍山	室內清潔	03-376-0851	劉智安先生	0936-074-395
勝源	室內清潔	03-212-7941	羅大宗先生	0911-941-317
翔博	鐵件工程	03-554-5008	陳建伯先生	0937-991-133
傳格	鋁企口天花	02-2303-2858	黃傳財先生	0937-059-810
員和	地下室耐磨地坪	03-450-9033	余奕昊先生	0938-896-390
華旭	鋁窗美容	03-466-5559	連志華先生	0935-175-373
建築家	外牆 STO 漆	02-2698-0933	李東興先生	0925-725-370
勝野	店鋪鋁障板天花	02-2642-1627	林俊偉先生	0932-028-532
國廉	貼磚工程	02-2786-3197	黃國華先生	0926-916-098

3. 設備工程

廠商名稱	承攬工程	廠商電話	廠商聯絡人	備註
傳格	木門工程	02-2303-2858	黃傳財先生	0937-059-810
翔第	玄關門工程	02-2688-7098	藍天一先生	0906-886-910
翔第	防火門工程	02-2688-7098	藍天一先生	0906-886-910
建程	玻璃工程	03-597-8055	范國壽先生	0932-266-747
建程	鋁門窗工程	03-597-8055	范國壽先生	0932-266-747
櫻花	廚具設備	03-409-0715	馬民光先生	0972-506-796
芯宇	曬衣架設備	02-2799-5501	林文福先生	0910-104-510
育宏	洗衣槽設備	04-2560-5282	客服	-
康勵	長頸龍頭設備	03-479-1000	許惠潤小姐	0910-254-821
永旭鑫	浴櫃、淋浴拉門工程	03-482-8490	孫柏安先生	0935-515-864
鑫機	排煙窗工程	02-2595-3569	黃建中先生	0920-306-646

4. 公共工程

廠商名稱	承攬工程	廠商電話	廠商聯絡人	備註
永大電機	電梯工程（合約型號）	03-317-1879	邱家和先生	0935-084-298
程琳	景觀工程	03-510-3969	彭清俊先生	0910-199-673
大同	發電機工程	02-2592-5252	客服	-
課雷	避雷針工程	02-2935-3522	客服	-
宏鎧	空調工程	03-658-3314	白志興先生	0910-891-981

5. 材料

廠商名稱	承攬工程	廠商電話	廠商聯絡人	備註
地寶	二丁掛、圓弧磚	03-401-5100	林再興先生	0972-828-385
地寶	車格、車道磚	03-401-5100	林再興先生	0972-828-385
地寶	浴室磁磚	03-401-5100	林再興先生	0972-828-385

二、住戶遷入注意事項

1. 遷入前請先至社區管理服務中心洽詢相關配合事宜，並登記遷入日期及住戶基本資料以便日後聯繫之用。
2. 電話移機可直接洽詢 123 服務中心，若為新裝設戶則需攜帶身分證正本及印章至電信局親自辦理。【竹北市縣政九路 136 號】
3. 戶口遷入時記得攜帶身分證、戶口名簿、印章、建物所有權狀至戶政事務所辦理相關手續。
4. 戶口遷妥後，攜帶戶口名簿影本及建物所有權狀影本各一份至稅捐處地價股填寫申請書，辦理自用住宅用地之減免稅賦優惠。
5. 如有向銀行辦理房屋貸款記得要按月向貸款銀行繳納利息；貸款還清時則可至銀行領取它項權利及放款借據辦理塗銷，並拿保單正本連同副本一起向保險公司更改受益人或退還保費。
6. 富廣開發已幫住戶過戶完成水、電、瓦斯戶名，請住戶至各銀行、郵局辦理代扣繳轉帳。

三、電梯設備

1. 使用說明



為確保電梯維持長久、安全的運轉，正確的使用方法是基本要素，必要時電梯管理人員應隨時提醒乘客注意下列事項：



嚴格遵守載重限制之規定。

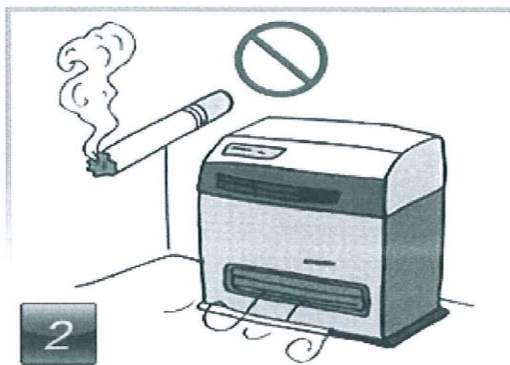

車廂內嚴禁吸菸。



電梯行駛切勿在車廂內搖晃或跳動。

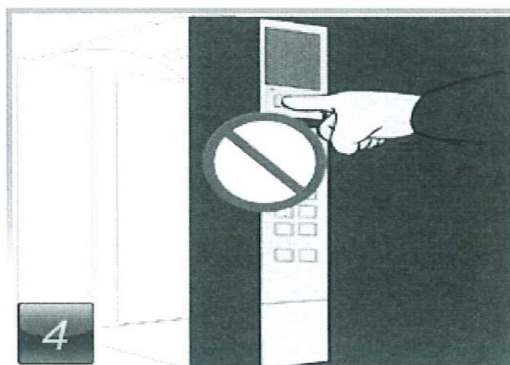

除搭乘電梯所需之基本按鈕外，請勿任意觸按其他按鈕，
以避免錯誤動作所造成之困擾。



請勿依靠車廂門或將手腳置於門邊，
以避免被捲入門縫內造成危險。



請勿讓幼童獨自搭乘電梯或於電梯內嬉戲。



7 乘場門檻溝周圍需常保清潔，避免異物掉入其中，而造成故障。

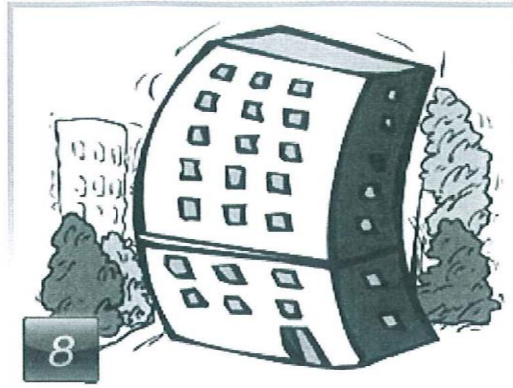

8 發生水災、火災或地震時，切勿搭乘電梯且災後未經專業人員檢查確認安全無虞前，也請勿搭乘。



9 開啓乘場門之特殊鑰匙請妥爲保管，非必要時切勿擅自開啓乘場門扇，以防止發生意外事故。

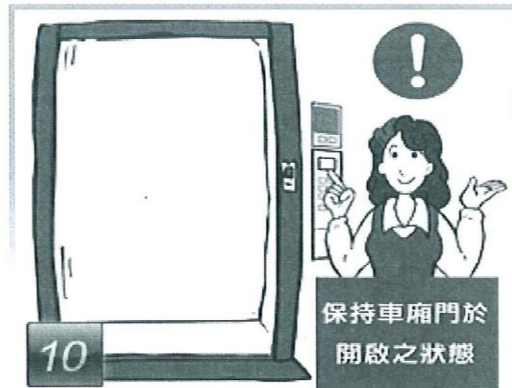

10 電梯關機或夜間管制時，請保持車廂門於開啓之狀態。



11 當人員被困車廂時，請按緊急呼叫鈕並以對講機告知管理人員車廂內之狀況，靜待救援切勿擅自開門逃生，以避免事故發生。



12 如有必要使用乘場門特殊鑰匙時，請遵從本公司專業人員指導操作。

2. 維護事項

1. 颱風或大雨時，務必請管理員上屋頂機械室關窗戶，以免電梯故障。
2. 梯箱天花板上之非常出口，非經管理員之指示，不得開啟。利用非常出口搬運長物，非常危險，嚴加禁止。
3. 適當操作電梯，勿以堅硬物品敲打按鈕，以免故障。
4. 請經常維持梯廂內之整潔，尤其是梯門門檻溝內請不要被雜物堵塞。

3. 使用方法

1. 進入車廂後，按欲往之樓層按鈕，若要廂門立即關閉，可按→ | ←鈕。
2. 由車廂內指示燈確定車廂位置，抵達目的樓層時，廂門開啟後即可離開。

4. 特殊功能說明

1. 地震管制運轉—S 波感知器：

電梯機房內設有 S 波（主震）地震感應裝置，當地震級數達到設定值時，地震管制運轉系統進入運作，電梯自動停靠最近樓後，梯廂門自動打開，乘客下電梯避難，一定時間後梯廂門自動關閉。

2. 錯誤叫車取消功能：

因疏忽按錯前往目的地樓按鈕時，一定時間內再長按，即可取消叫車登錄，可節省因無謂的運轉消耗電能，對乘客亦是便利的人性化設計。

3. 門開時間延長按鈕：

此項功能為便利貨物搬運或高乘坐量電梯的體貼設計；按下按鈕，門會打開較長一定時間後關門。

四、自動泡沫滅火設備及滅火器簡易操作

地下室車庫
泡沫滅火設備

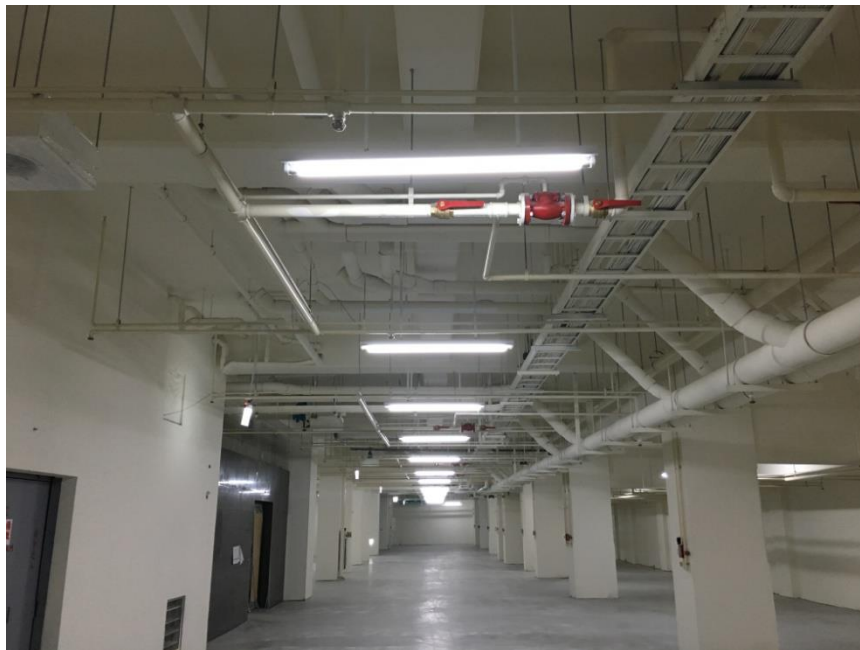

一齊開放閥

1. 為一次閥（直向為關閉，橫向為開啟）
2. 為二次閥（同上）

- ※ 常態為常開，異常狀況關閉
- ※ 異常狀況如漏水，感應頭動作後檢修處理時關閉。
- ※ 需請合格消防設備公司定期檢修。

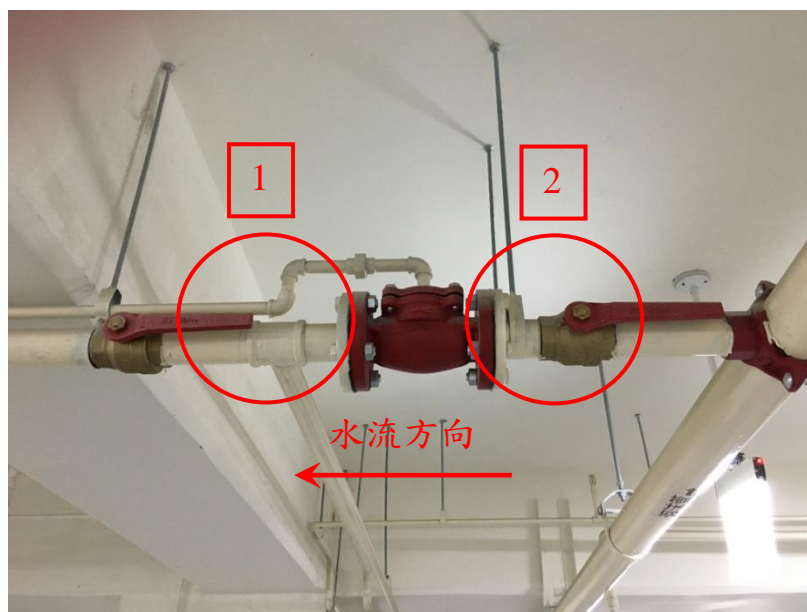

1. 為泡沫噴頭
2. 為感知撒水頭
(火燒到感知撒水頭會自動爆開)

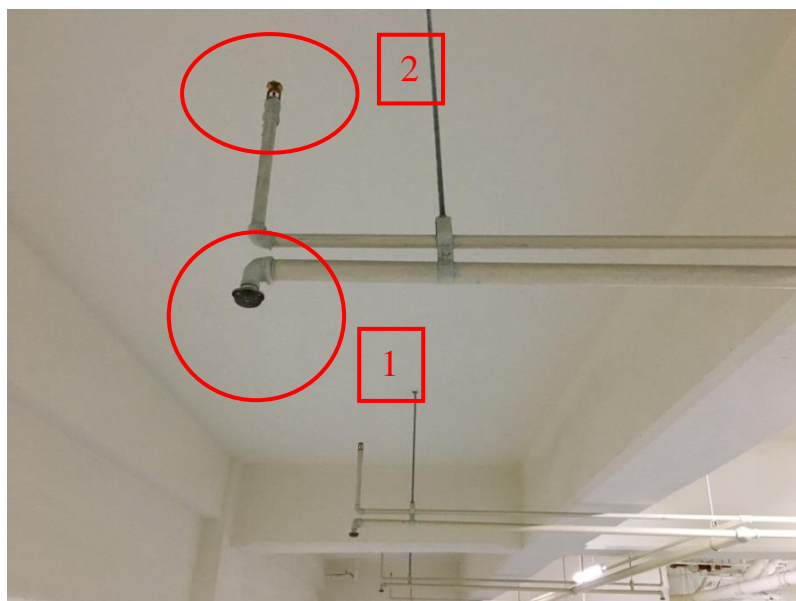

泡沫手動啟動閥

1. 正常狀態為常關，遇狀況時把手往外搬至水平後噴灑泡沫滅火
2. 復歸時推至垂直恢復原狀

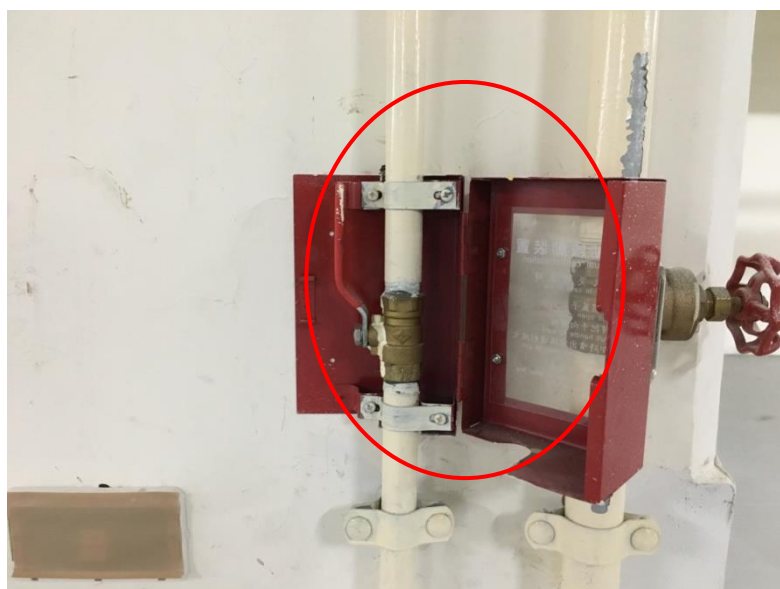

緊急照明燈 (停車場)

平時不亮
遇停電時亮



五、避難設備

1. 消防栓箱(公共空間)

(1) 功能說明

消防栓箱內皆有二條消防水帶，使用時將接頭套上，消防栓開關打開，便可使用，達成滅火之目的。

(2) 設置說明

裝在走廊或防火構造之樓梯間附近便於取用之位置。

(3) 維護事項

- A. 確認消防水泵【幫浦】的故障警報響起時，應迅速修理。
- B. 確認室內消防栓的前面沒有堆置雜物。
- C. 平時應定期測試消防水泵【幫浦】，確保火災發生時能自行啟動。
- D. 確認室內消防栓箱上的紅色指示燈會發亮。



1. 按警鈴



2. 開箱門



3. 拿瞄子

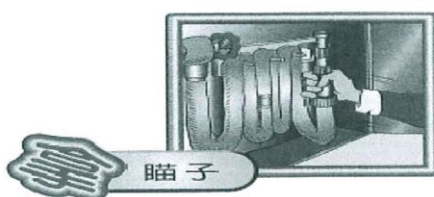

4. 拉水帶



5. 轉水閥

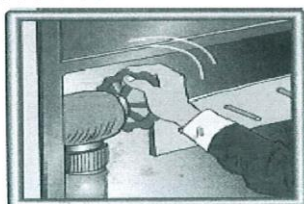

◎ 水柱：撲滅火源



◎ 水霧：冷卻室溫、阻絕濃煙



2. 滅火器(公共空間)

(1) 設置說明

公共場所及地下室及機房，放置位置於滅火器盒子內為原則。

(2) 維護事項

- A. 每三個月檢查壓力錶一次，指針應保持在綠色指示線以上（195PSI）如將至綠色線以下，應重新加壓至 195PSI 保持正常狀態。
- B. 本滅火器應掛在明顯處（不得潮濕），適應溫度 40°C~49°C。
- C. 滅火器每三年需更換一次藥，使用後應換裝藥劑，以確保其滅火效能，在每次換藥前、可順便實施消防演習，才不致浪費。

(3) 乾粉滅火器使用方法

- A. 拆斷封條，拔出噴嘴管。
- B. 壓下二氧化碳鋼瓶壓板。
- C. 選擇上風位置，先輕壓噴嘴，試試乾粉能否馬上噴出或關閉。
- D. 到達有效射程時，緊壓噴嘴，將乾粉射入基部，火焰如果猛烈，應先向其上空掃射一至二秒，造成護身粉幕後趨進火場。

1. 拉插梢



2. 拉皮管

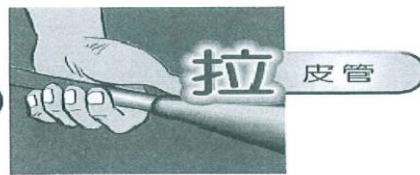

3. 壓把柄



4. 熄滅後，
用水澆熄餘燼並確定火已熄滅。



避難設施(公共空間)

當災害發生時，如何迅速離開災害現場，逃到安全的地方為首要防災要務。一般而言，避難設施包括避難通路、避難逃生設備等。

(1) 避難通路

A. 設施說明

避難通路包括提供人員從災害現場逃離至安全場所的通路及樓梯，以雙向避難為原則。



B. 維護事項

- 確保避難通路的規定寬度暢通。
- 注意避難樓梯及特別安全梯之防火門的動作狀態，並撤走障礙物品。
- 確認避難器具能夠快速取用。



(2) 出口標示燈／公共

A. 功能說明

裝於各安全門上方，此乃為指示逃生門之指標，此燈須為常亮燈，如停電，則由本身蓄電池供應電源。

B. 設置說明

- 各層通往樓梯、屋外出入口、地下室停車場……等之走廊或通道，於各轉彎處設置(或標示)固定之避難方向指示燈(標)，採用白色為底，綠色圖形文字標示。
- 上列設備，由 24V 自動充電蓄電池供應緊急用電。

C. 使用說明

- 預備電源無法提供三十分鐘以上的點燈時間，應更換電池。
- 確認平常的燈亮狀況。
- 確認從避難場所可直接看。

4. 自動灑水設備(11 樓以上各戶室內)

(1) 功能說明

此設備為一自動裝置，只要溫度過高，灑水頭便自行動作，灑水滅火，使用後需更新。

(2) 設置說明

A. 各戶室內天花板，採明管設置。

B. 灑水頭之配置在正常情形下應採正方形或交錯方式配置。

(3) 火警發生之緊急處理

A. 撥 119 通報火警。

B. 關閉電力總開關。

C. 按火警警報器。

D. 通知管理服務中心和鄰居。

E. 在安全環境下，嘗試用滅火設備滅火。

F. 離開火警現場之前，關閉所有門窗，防止火勢及濃煙迅速漫延各樓層。

G. 應使用樓梯逃生，切勿搭乘電梯。

H. 煙霧濃密時，應儘量貼近地面爬行，並用濕毛巾掩住口鼻，以免被濃煙嗆昏。



六、廚房設備

1. 保養工具

- (1) 建議基礎保養以中性清潔劑、軟性海綿、軟性棉質抹布為基礎。
- (2) 使用前請確保使用棉質抹布、海綿的清潔，確認無內含異物或小沙粒等。

2. 系統櫥櫃

- (1) 公司櫥櫃板材本身表面已有防潮處理，但基於對商品保護，仍不可直接對著櫃體沖水，以免板材因潮濕而損壞。若櫃體表面沾有水漬，請立即以乾抹布擦乾。
- (2) 平日清潔以微濕抹布擦拭，再以乾抹布擦拭。若遇較難擦拭的，可用廚房油污清潔劑及菜瓜布輕刷，勿用鋼刷刷洗。
- (3) 鍋具碗盤等廚房用品請於擦拭乾淨後再放入櫃體，並同時避免尖銳物品直接接觸刮傷表面。
- (4) 櫃體商品均不建議使用傳統水洗地板動作（請用乾淨拖把擦拭）。
- (5) 關門時，不宜太過用力或是超過開門角度(110 度)。
- (6) 鉸鍊及其他金屬部分，避免水漬長期積留。
- (7) 所謂緩衝鉸鍊，指門板於一定力度與角度下，使門片因油壓系統緩慢關闔。

3. 門片與裝飾側版

- (1) 門片本體因外表材質特性不同，保養方式亦不同，請確實依照相關說明保養。
- (2) 通則
 - A. 使用上避免尖銳物品與鈍器敲擊。
 - B. 若門片表面沾有水漬，請立即以乾抹布、海綿擦乾。
 - C. 清潔上，建議以中性清潔劑、軟性海綿、軟性棉質抹布為主。
 - D. 若遇油脂、髒污等，請先用中性清潔劑與水稀釋，使用軟性海綿去除；再使用清水之微濕海綿擦拭，重複到去除清潔劑；最後，再以乾抹布擦拭即可。
 - E. 商品本體禁止直接曝照於紫外線（陽光）下，以防變色。
 - F. 門板遇到有紋路時，除特殊對應外，需另行估價，公司均不採取對紋處理。
- (3) 木紋貼皮系列：
 - A. 門片本體有防潮、耐磨處理（鏡面無耐磨處理），表面乃高科技印刷成品。
 - B. 商品本體表面採取鏡面貼皮處理，成品於光源反射下，人體視

覺會造成有部分因貼皮壓合的不平整感覺，屬商品正常現象。

4. 人造大理石檯面

- (1) 清潔時，請使用海綿與中性清潔劑，再以海綿與清水清潔，最後以乾海綿擦乾，以免水漬乾掉留下痕跡。
- (2) 請勿使用磨粉、鋼絲刷或任何尖硬的工具清理，以免刮傷檯面。
- (3) 表面情形：
 - A. 變質通常因光線照絲及空氣接觸而造成
 - B. 水痕通常因水質較硬而造成。
 - C. 污垢通常因醋或醬油等調味料而造成。

5. 不鏽鋼水槽

- (1) 使用後，請以海綿或抹布沾水或中性清潔劑清理污垢，再以清水清潔水槽，最後以乾棉質抹布將水槽擦乾，以免水漬乾掉留下痕跡。
- (2) 請勿使用磨粉、鋼絲刷或任何尖硬的工具清理水槽，以免刮傷不鏽鋼表面。
- (3) 不鏽鋼表面情形：
 - A. 褪色通常因外來物質而造成
 - B. 水痕通常因水質較硬而造成。
 - C. 污垢通常因鹽或醬油等調味料而造成。

其它設備（烘碗機、烤箱、雙口爐）詳見使用說明書。

七、總存水彎

多功能浴室排水用綜合總存水彎

浴室排水 功能 & 特點

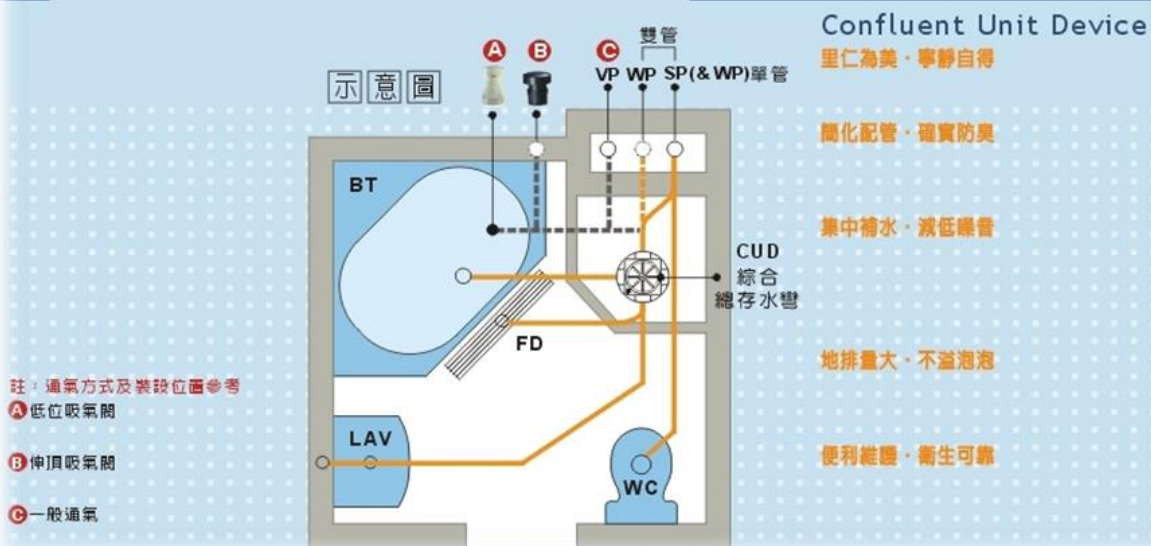

多功能浴室排水用綜合總存水彎

浴室排水 功能 & 特點

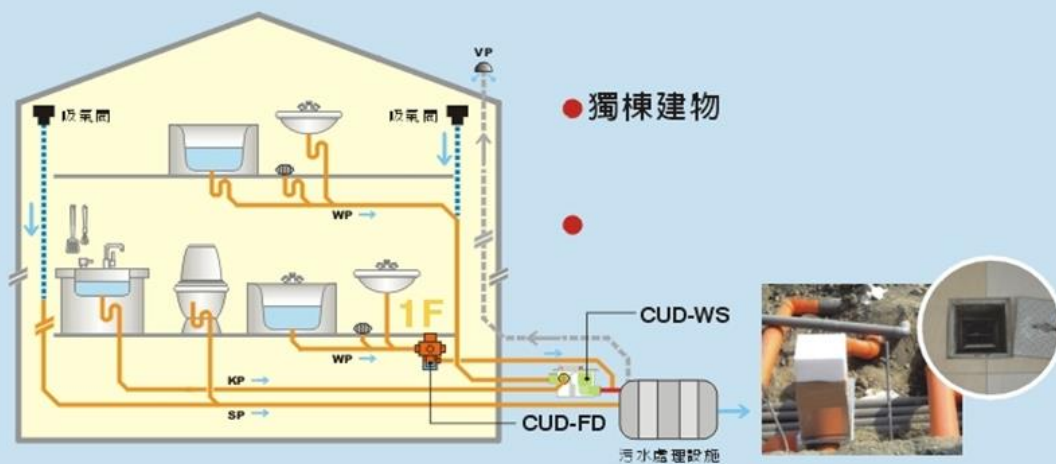

多功能浴室排水用綜合總存水彎

CUD-FD 基本尺寸

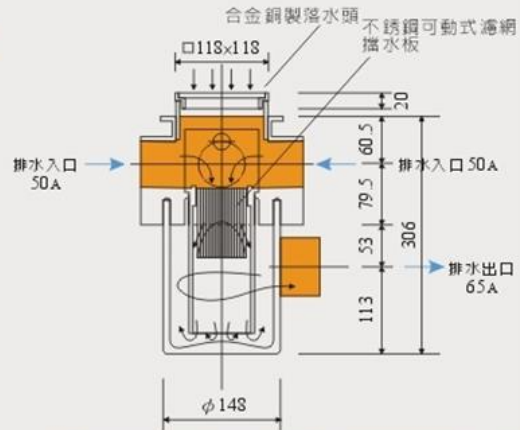
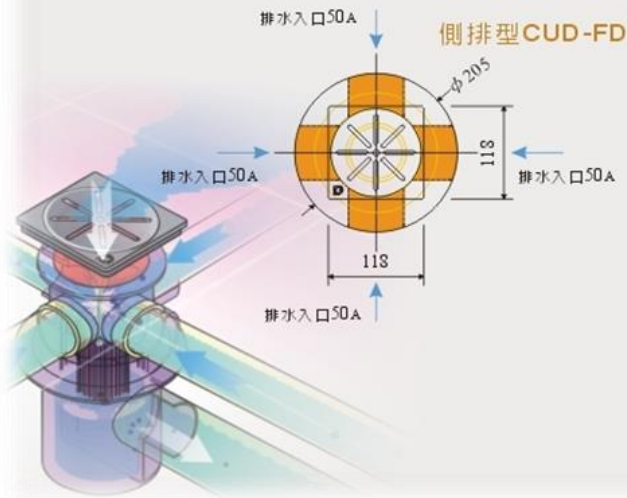

◆ 感恩台南府都建設股份有限公司 陳健華董事長匠心指導而完美呈現，特以FD(府都)定為本產品型號。

多功能浴室排水用綜合總存水彎

CUD-FD 施工方式

1 懸吊式 懸吊式施工剖面示意圖及施工、組合說明

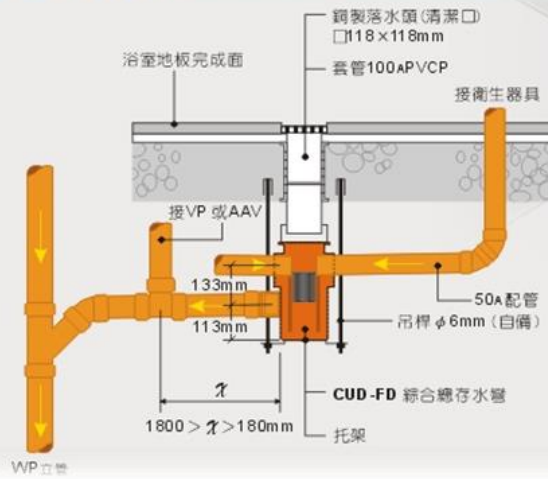

八、電器設備簡易操作

總開關箱



ELB(漏電斷路器)
漏電開關
跳電情形

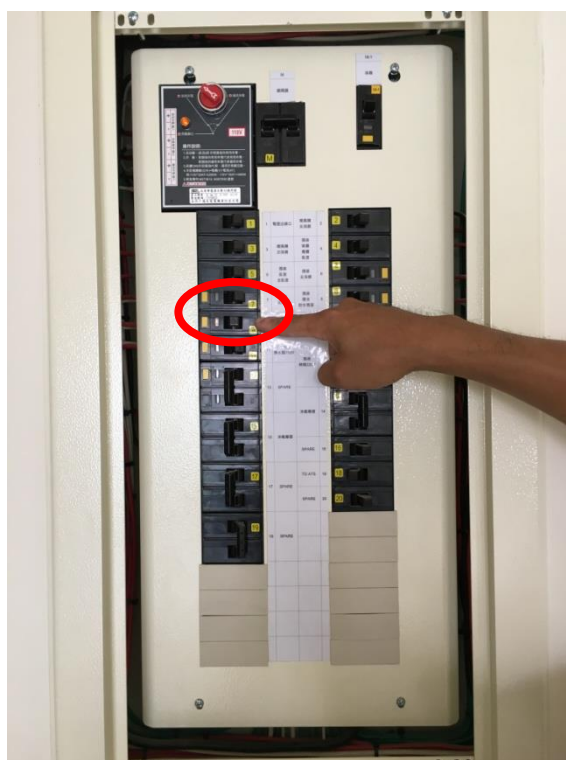

ELB(漏電斷路器)
漏電開關
-往左扳



ELB(漏電斷路器)
漏電開關
-往右推



若還有跳電情形則
請作業人員檢查處
理切勿私自拆除，
以免發生感電事故

瓦斯偵測器

1. 正常動作為藍燈
2. 警報時變紅燈並發出響聲。
3. 客戶裝潢時務必將它移至天花板面以確保功能。



瓦斯爐-爐體大爐 下方插座位置



消防感應器

客戶裝潢時務必將之移至天花板面以確保功能



瓦斯爐- 瓦斯控制閥



九、衛浴設備



- A. 衛洗麗使用說明及保養請參照使用說明書
衛洗麗型號：TOTO TCF6601T 型

- B. 暖風機使用說明及保養請參照使用說明書
暖風機型號：BD-125L1

十、溫控龍頭簡易保養

浴室控溫蓮蓬頭
安全按鈕



按下按鈕
同時旋轉整水溫



開水把手

往上開為蓮蓬頭出水
往下為下方長栓出水



滑桿蓮蓬頭掛勾調整鈕



滑桿蓮蓬頭掛勾兩側按
鈕同時，往下按可調整
掛勾高度



詳細保養方法請參照使用說明書
溫控龍頭型號：TMGG40E 型

十一、室內保全對講機設備



詳細使用方式請參照說明書
型號：HA-8117 型

十二、耐磨木地板

德國伊諾華德藝系列地板

使用及保養注意事項：

1. 雨天時應立即關窗，避免雨水打進屋內落於地板上。
2. 保持室內通風，室內空氣濕度超過 80% 時應配合除濕機除濕。
3. 若不慎打翻水應立即擦拭，避免地板產生膨脹變形。
4. 拖把應擰乾，不可使用太濕的拖把清潔地板（禁用海綿拖把）。
5. 地板上污垢可用經稀釋後家用清潔劑、科技海綿擦拭清除，不可使用工業用強酸、鹼化學溶劑。
6. 勿於地板上打釘或以螺絲固定傢俱於地面上。
7. 避免尖銳物品於地板上推、拖、拉、刮及重物落下撞擊地板表面。
8. 勿直接於地板上用火或擺放高溫電器用品，如熨斗、烤箱、烤麵包機等。
9. 勿於地板上塗抹保護漆或上蠟。
10. 建議於浴室及廚房入口處加設腳踏墊並定期更換保持乾燥。

本產品為德國原裝進口，於德國獲得最高榮譽藍天使環保標章，在國內亦獲得健康綠建材標章，品質絕對有保障。



十三、磁磚

1. 型式

(1) 30 cm × 30 cm 石英磚

使用位置：工作陽台

(2) 30 cm × 60 cm 石英磚

使用位置：主、客浴室牆面及地坪

2. 維護須知

- (1) 磁磚表面，**避免使用強酸鹼**之清潔劑，及硬質菜瓜布清洗，使用中
性清潔劑及柔軟之清潔工具清洗即可。
- (2) **避免堅硬或尖銳物品**，刮行或敲打表面，以免裂痕及刮痕產生。
- (3) 浴室牆面**嚴禁植入吊掛釘具（鐵釘）**，有可能破壞防水層及壁磚。
- (4) 茶、咖啡、醬油、油漆等有色液體，如果不慎滴落地面，應立即以
濕抹布擦拭乾淨，以免色澤滲入地磚無法清除。
- (5) 浴室牆面及地坪，可能時常沾污洗髮精或肥皂殘留，應**時常清洗**，
以免產生黑色斑點，將無法清除。
- (6) 浴室或房間，應時常**保持通風乾燥**，避免磁磚表面或磚縫發霉。
- (7) 在室內進行裝潢工程前，為避免地磚遭受破壞，應於**事前以保護板**
鋪設於地磚上進行保護。



十四、鋁門窗

■安全確認

本使用說明書中有特別提到  **注意** 的標誌出現時的項目，請務必必要詳讀記載內容後再進行操作使用。

操作使用時，請勿強力開啟或是關閉，避免造成不必要的人員或是商品的損傷。

■標誌的說明

本使用說明書中所表示的注意事項，其內容是闡述有關安全方面所需注意的事項。為防犯於未然，對於人身事故及財產有可能造成影響損害的項目會以下記標誌予以表示，閱讀時請充分理解其說明內容。



左記標誌是告知如果錯誤操作時，有可能會發生使用者或是物品受到損害的可能性，因此可能發生危險狀況的項目，特以此一注意標誌提醒告知注意。

■使用保養鋁窗的建議

如果鋁門窗長時間不進行清潔時，其表面所附著的污垢會成為鋁料腐蝕的原因之一。

基於以上原因請在污垢還是輕微的時期進行清掃。清掃的時機點，以台灣的環境而言，最少每年也要有2-3次。

特別是沿海地區、溫泉區和交通流量較大的道路沿線，較容易會因鹽分及交通廢氣等造成的污染，因此請不厭其煩經常性的進行清掃工作。

■清掃方法的注意事項

- 清掃用具請不要使用鋼刷、菜瓜布及金屬製等工具。
清掃時如有小石子、沙子和金屬片等物品附著時，會刮傷鋁窗的表面，清除時要小心注意慢慢清理。
- 酸性或是鹼性的清潔劑會造成鋁料的腐蝕及變色，請不要使用。一般市售的清潔劑當中，也會有含腐蝕鋁料的成分，選購時請特別要注意。
- 清潔時請依照鋁料押出延展的線條方向進行擦拭，如此較能保持原有的潔淨。
- 普通的污垢請以濕抹布進行擦拭即可，如是較為骯髒的污垢請以抹布沾水用中性清潔劑清潔，污垢去除後請以清水充分進行清洗並用乾抹布擦乾。
- 建議每半年至少清洗一次，如果處於空氣污染、海邊、溫泉等區域環境，敬請增加清洗次數。

■颱風災害的預防

- 因颱風規模有可能超出鋁門窗所設定的最高規格(耐風壓、水密性等)所以在颱風來臨前有必要進行防颱預防措施。

颱風來臨前：

- 放在陽台及花台的植物盆栽或是其他物品請搬入室內，避免因被風吹起造成玻璃破損。
- 確認鋁門窗紗窗的防脫落裝置是否定位，避免被風吹落。
- 確實關閉門窗並拉上窗扣，建議將周邊怕會弄濕的物品先行搬開。

颱風來臨時：

- 進出入時，門扇有可能會被強風吹壞或是手腳被夾傷的可能，敬請注意。
- 颱風會因氣象條件、地形、建築物的座落位置及形狀等而發生意想不到的威力，進而造成超出性能值以上的過苛環境時，也有可能發生滲水現象。

十五、油漆塗料

1. 型式

(1) ICI 乳膠漆，顏色：百合白

編號：2192

使用位置：室內牆面及天花油漆

2. 維護須知

- (1) 牆壁油漆上的灰塵，可用抹布或雞毛撻子將灰塵去除即可。
- (2) 若牆面上有污垢，可用濕抹布擦拭，切記不可用松香水或香蕉水等溶劑擦拭，以免油漆被溶解。
- (3) 避免油漆表面受敲刮及碰擊。
- (4) 宜定期加以保養粉刷。
- (5) 有起塊、氣泡、長菌、水印、剝落、變色之現象，請洽專人處理。

十六、玄關門



品名：防爆鑄鋁鋼木防火門

尺寸：120 * 230 (CM)



電子鎖詳細使用方式請參照說明書

品名：華豫寧三合一電子鎖 WEL-3800

十七、輕隔間

1. 隔間牆優點

- (1) 施工過程所產生之垃圾，比傳統磚牆少，符合環保概念。
- (2) 本案採乾式隔間牆厚僅 9 公分，傳統磚牆粉刷完成厚度 15 公分，室內面積增加。
- (3) 平整度—輕隔間牆面（板材）優於傳統磚牆牆面（人工）。
- (4) 輕隔間單位重量較輕，減少樑柱承載負荷。
- (5) 基於工法不同，一旦強烈地震，輕隔間牆不會倒塌，而傳統磚牆有倒塌的可能，因此輕隔間為安全建材。

2. 釘掛方式

方式一：未封板前以「上下槽鐵」或「加強鐵片」固定於立柱上，先鎖鐵片再覆板材，或覆板材之後於板材外部再鎖鐵片皆可，視實際需要而定，懸掛物品較重或需較大拉拔力之物品可用此加強法懸掛，如電視、掛扇、冷氣室內機等（照片一）。



照片一 加強鐵片補強

方式二：當牆面完成，事後才決定懸掛重物，或懸掛位置更改，或臨時決定重物需懸掛時，可採用輕隔間專用中空壁虎螺絲（照片二）。



照片二 中空壁虎螺絲

施工方式先於預訂吊掛位置引孔，再放入螺絲，最後使用拉釘器（照片三）拉拔螺絲撐開張腳固定（圖片一），但需注意螺絲不可引於骨架處或貼近骨架，將可能造成螺絲無法完全撐開未能確實固定，也需留意隔間內有水電管線配置，為避免誤鑽管線可請專業人員協助。



照片三 中空螺絲拉釘器

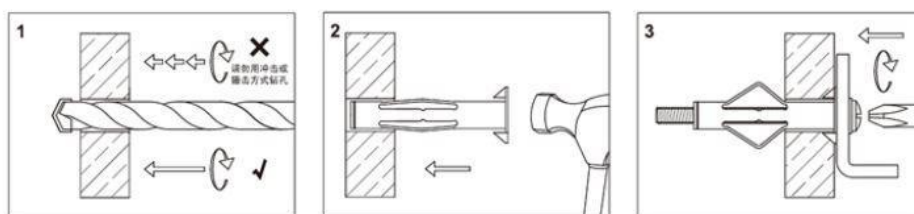

圖片一 中空螺絲施工步驟

3. 維護須知

- (1) 牆壁油漆上的灰塵，可用抹布或雞毛撻子將灰塵去除即可。
- (2) 若牆面上有污垢，可用濕抹布擦拭，切記不可用松香水或香蕉水等溶劑擦拭，以免油漆被溶解。
- (3) 避免油漆表面受敲刮及碰擊。
- (4) 宜定期加以保養粉刷。
- (5) 有起塊、氣泡、長菌、水印、剝落、變色之現象，請洽專人處理。